



pixsee
create beautiful moments

Pixsee Wonders & Pixsee Friends
智慧有聲內容播放器與互動教育套組
使用手冊

感謝您的購買

Pixsee Wonders & Pixsee Friends 智慧有聲內容播放器與互動教育套組是專為 3~8 歲孩子設計的新世代互動教育產品組合，輕巧精緻的設計，為孩子打造隨時聆聽、輕鬆學習的智慧生活體驗。搭配內建 NFC 感應晶片的 **Pixsee Friends-神奇互動配件**，只需輕觸 **Pixsee Wonders 播放器**的互動感應區，即可啟動有聲內容。透過專屬 App 提供的訂閱式內容服務，豐富有趣的有聲內容將持續更新，成為孩子成長中的智慧陪伴。

任何問題？ support@pixseecare.com

請您保留原始的購買收據並註明購買日期，作為保固期內需要維修服務時的依據。
使用產品前請仔細閱讀本說明書，其中描述之功能如有更改，恕不另行通知。
請隨時參閱官方網站 www.pixseecare.com/tw/wonders 以獲得最新產品資訊。

如遇到產品使用問題，請先參閱「**常見問題**」頁面。若仍無法解決，請透過台灣官網「**聯絡我們**」或 LINE 官方帳號（搜尋ID：@pixsee_support）聯繫客服小幫手。

⚠ 重要：請保留此資訊以供將來參考

目錄

1. 重要警語與安全提示
2. 包裝內容物
3. 產品規格
4. 播放器外觀與按鍵說明
5. 掛繩配件說明
6. 首次使用 App 與播放器
 - 6-1. 啟動播放器
 - 6-2. 下載 App
 - 6-3. 註冊與登入帳號
 - 6-4. 連接播放器和設定
 - 6-5. 為孩子建立播放清單
7. 播放器操作與顯示圖像說明
 - 7-1. 基本操作
 - 7-2. 功能選單操作
 - 7-3. 鬧鈴功能
 - 7-4. 電量顯示與提示
 - 7-5. 待機模式與自動關機邏輯
 - 7-6. 設備解綁
 - 7-7. 其他提示功能說明
8. 開通綁定與開始使用說明
9. 設定和新增 Blankee 播放內容清單
10. 開始使用
11. 注意事項與NCC警語
12. 設備廢棄及回收處置
13. 清潔保養
14. 保固與免責聲明事項
15. 客服聯繫資訊



1. 重要警語與安全提示

Pixsee Wonders 智慧有聲內容播放器

警告

- **絞勒與窒息危險**
本產品含有 USB 充電線與小型配件，請勿讓幼童啃咬、纏繞或誤食，並保持至少 1 公尺（約 3.5 英尺）距離以避免絞勒與窒息風險。
- **3 歲以下兒童請勿單獨使用本產品**
為確保安全與正確使用，操作本產品時應有家長或成人在旁陪同指導。
- **避免放置於床上或嬰兒床護欄內**
請勿將本裝置放置在床上、嬰兒床護欄內或任何可能影響嬰幼兒安全的區域，以免造成意外。
- **使用安全認證配件**
嚴禁使用未經國家安全認證的變壓器、延長線或充電設備，以免造成短路、過熱或其他安全問題。
- **切勿自行拆解、撞擊、重摔或焚燒本產品與配件。**
- **本產品隨附 USB-A to USB-C 充電線，未內附 DC 電源變壓器。建議使用 5V/2A 以上之合規電源變壓器充電。**
- **請遠離火源和高溫處。**

Pixsee Friends 神奇互動配件 - Blankee（空白款）

警告

本產品內含感應晶片屬於電子設備，為避免錯誤操作而導致感應晶片功能失效或損壞，使用時請遵守以下注意事項：

- 請遠離火源和高溫處。為維護裝置性能與安全，請於室溫環境下使用本產品。建議操作溫度範圍為 0°C 至 40°C，請避免置於高溫、潮濕或陽光直射場所，例如長時間曝曬的車內或高溫加熱設備旁。
- 請於成人監督及指導下學習正確產品使用方式後，再讓兒童單獨操作本產品。
- 請勿將產品放入口中啃咬，亦不可長時間浸泡於水中。
- 請遠離具消磁風險之設備與場所。
- 請勿將本產品放置於無線充電裝置或感應區上。
- 使用時請勿附加可能干擾感應功能之物體（如金屬密封件、金屬手機殼等）。
- 請儘量勿將本產品與其他感應式卡片放在一起，以避免消磁風險。
- 請勿以外力或不當方式損壞產品（如凹折、切割、摔落、侵蝕或重壓）。
- 本產品僅限搭配指定設備使用，使用前請詳閱說明書。

2. 包裝內容物

Pixsee Wonders & Pixsee Friends 智慧有聲內容播放器與互動教育套組

- Pixsee Wonders 智慧有聲內容播放器 ×1
- USB-A/C 充電線 ×1
- 安全警告+快速指南 QR Code 小卡 ×1
- Pixsee Friends 神奇互動配件 - Blankee (空白款) ×1
- Pixsee Friends-Memo 卡 ×1
- 主機專用手吊繩 ×1

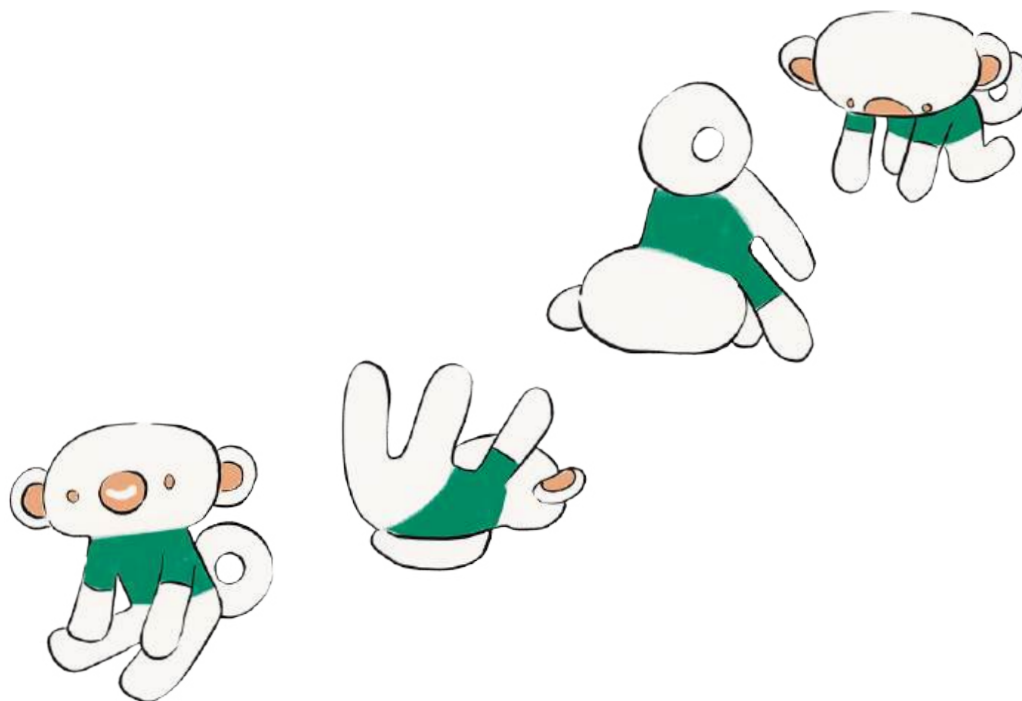

※ 實際包裝內容物依通路組合可能略有不同，請以購買時所附標示為準。

3. 產品規格

Pixsee Wonders 智慧有聲內容播放器

產品名稱	Pixsee Wonders 智慧有聲內容播放器
型號	SS-SPKM01
外觀尺寸	W105.3 × D86.3 × H42.95 mm
重量	175g
顯示螢幕	1.54 “ IPS, Visible Area \varnothing 27mm
音源輸出	3W 喇叭 / 3.5 mm 耳機孔
電池	2000mAh，可連續播放 8.5 小時 設定條件：電池充滿 (100%)，音量設為第 2 階，LCM 自動關閉時 請注意：以上數據為新電池測試值，電池使用久了會老化，電量也會隨之降低
電源	直流 5 伏特 2 安培
工作溫度範圍	最高工作溫度為 40°C。請勿在超出此範圍的環境中操作裝置。
安全性	File based Encryption. HTTPS(SSL/TLS)
連網方式	Wi-Fi
連網環境需求	802.11 b/g/n, 2.4GHz 支援 WPA2-Personal 加密方式 不支援密碼空白
App 行動裝置系統版本需求	Android 11.0 或以上，iOS 16.0 或以上版本

Pixsee Friends 神奇互動配件 - Blankee (空白款)

產品名稱	Pixsee Friends 神奇互動配件 - Blankee (空白款)
型號	SS-NFBE01
外觀尺寸	84 × 84 × 4 mm (公差值為 +/- 2 mm)
感應晶片	內含 NFC 感應晶片，預設為空白，可透過 App 綁定您選擇的內容。

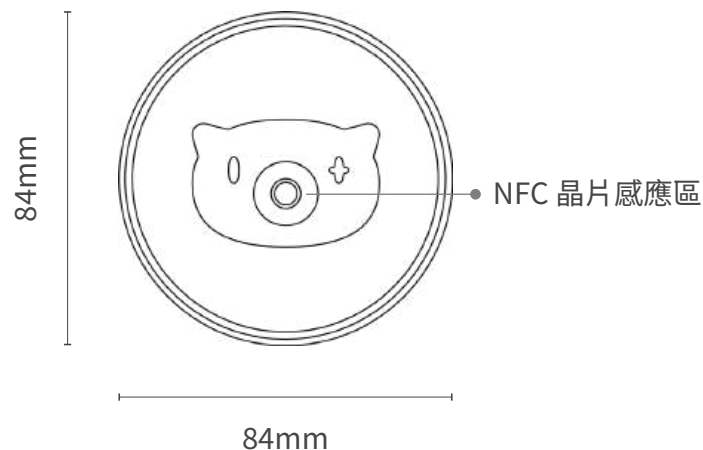

4. 播放器外觀與按鍵說明

Pixsee Wonders 智慧有聲內容播放器-功能及按鍵位置指引

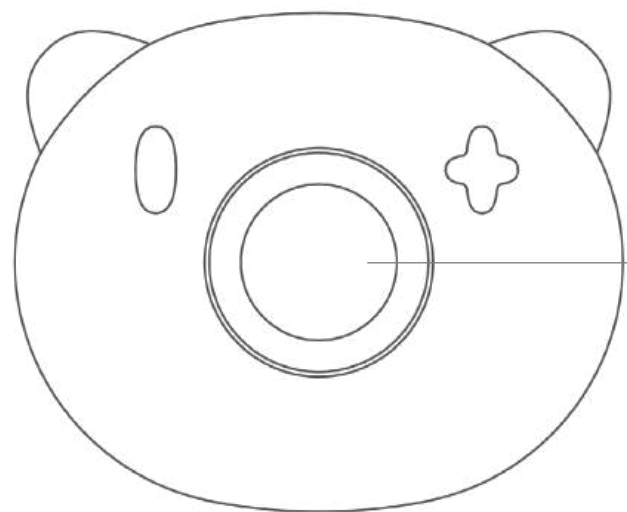

正面

• 螢幕顯示區及 NFC 晶片感應區



掛繩孔

- 播放 / 暫停 / 設定
- 下一曲目或設定選項切換
- 開關機 / 功能主頁 / 時鐘顯示
- 上一曲目或設定選項切換
- 耳機孔 + 重置孔蓋
- Type-C 充電接口蓋

背面

4. 播放器外觀與按鍵說明

Pixsee Wonders 智慧有聲內容播放器-裝置按鍵功能說明



按鍵圖示	按鍵名稱	操作方式	功能說明
▶	播放 / 暫停 / 設定模式	短按	播放 / 暫停音訊內容 (依當前狀態切換)
		長按 (約3秒)	進入設定選單模式
+	下一則	短按	<ul style="list-style-type: none"> 故事選單中：切換至下一則內容 設定模式中：切換至下一個設定項目
-	上一則	短按	<ul style="list-style-type: none"> 故事選單中：切換至上一則內容 設定模式中：切換至上一個設定項目
🏠	開關機 / 主頁 / 時間	短按	<ul style="list-style-type: none"> 播放中 / 設定模式中：返回主頁 主頁狀態下：顯示目前時間
		長按 (約3秒)	開機 / 關機 啟動或關閉裝置 (關機後進入低功耗休眠模式，非完全關機)
🏠 + -	重置	同時長按	回復出廠設定，刪除裝置內所有使用資料與裝置綁定紀錄 (請謹慎操作)

※ **低功耗休眠模式**：關機後裝置仍保有鬧鈴等背景功能，以利維持續航力與使用體驗。非完全斷電。

5. 掛繩配件說明

掛繩穿繩步驟

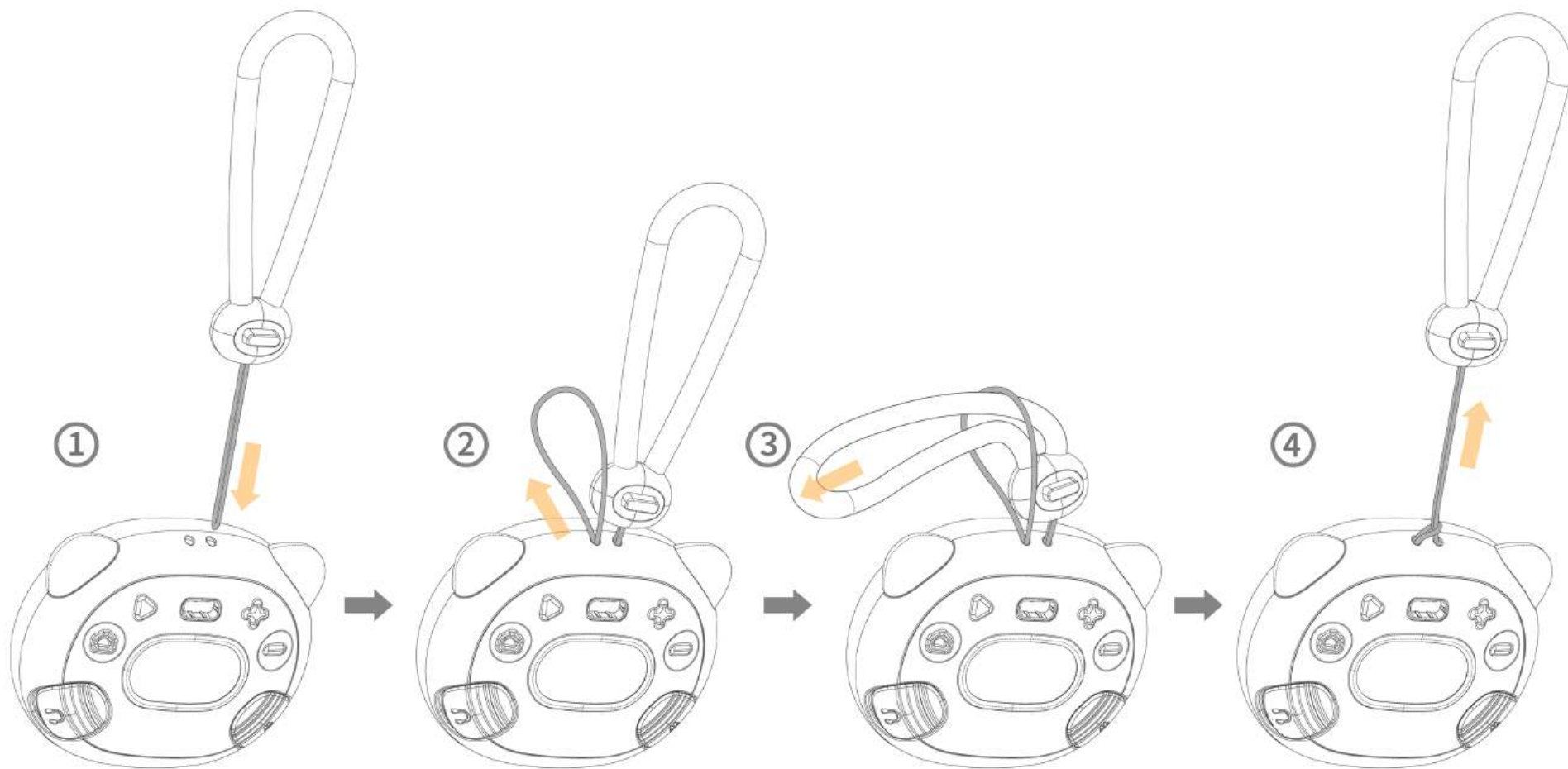

5. 掛繩配件說明

掛繩支架組裝步驟

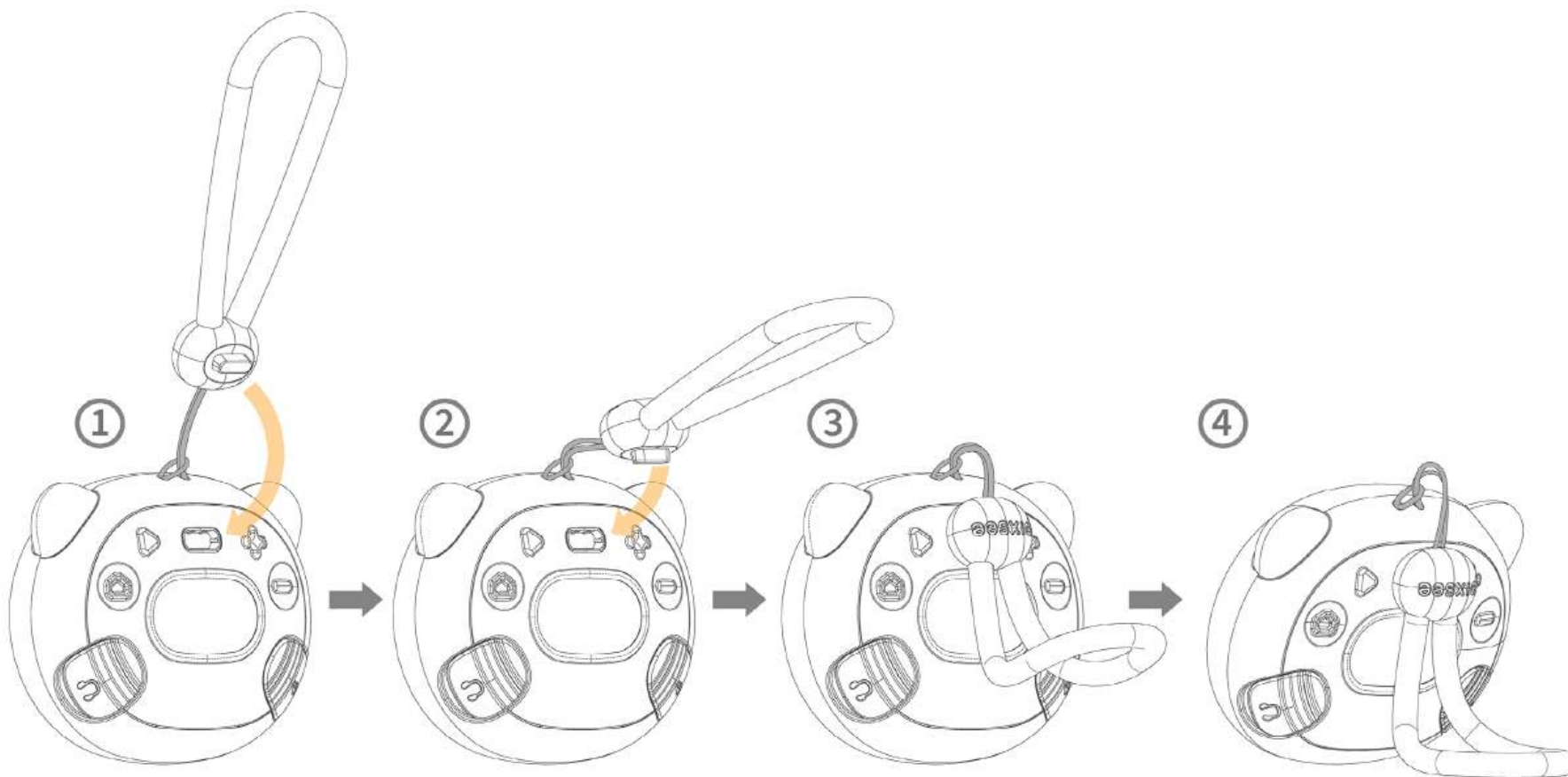

6. 首次使用App與播放器

6-1. 啟動播放器

首次使用：

請使用隨附的 USB-C 充電線，為播放器進行充電。充電約需 3 小時。裝置接上電源後將自動開機。

日常使用情境：

長按電源鍵約 3 秒，即可開啟裝置。

⚠ 注意

當 Pixsee Wonders 智慧有聲內容播放器需與手機配對或連線操作時，請確認已建立 Wi-Fi 無線網路連線。連線品質可能受環境因素影響，為確保穩定連線，請避免將播放器放置於以下設備或區域附近：

- 大型金屬物體（如冰箱、鏡子、金屬櫥櫃、金屬門）
- 鋼筋混凝土牆面或厚重建材
- 發射無線訊號的電子設備（如電視、電腦、無線電話、螢光燈、調光器）
- 使用 2.4GHz 頻段的設備（如 Wi-Fi 路由器、藍牙系統、微波爐）
- 建議與上述設備保持至少 1.5 公尺（約 5 英尺）的距離。如出現干擾情形，請關閉其他設備或將播放器移至其他位置使用。

6-2. 下載 App

請前往 App Store 或 Google Play 下載「Pixsee Wonders App」。



iOS



Android

請開啟 App，並依畫面指示完成帳號註冊流程。

Wi-Fi 網路設定提醒：

- 請確認家中 Wi-Fi 已開啟且連線正常。
- 若家中有多個 Wi-Fi 熱點（Access Point），請選擇您欲連接的網路。
- 確認手機 Wi-Fi 設定已連上正確的網路。
- 本裝置支援 Wi-Fi 規格：802.11 b/g/n（僅限 2.4GHz 频段）
- 支援加密方式：WPA2-Personal
- 不支援無密碼網路（Wi-Fi 密碼不可為空）。

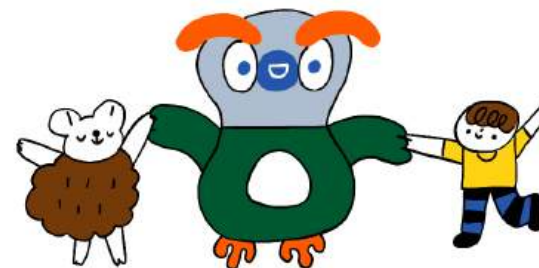

6. 首次使用App與播放器

6-3. 註冊與登入帳號

註冊帳號

- 輸入電子郵件與密碼，點選「繼續」後完成 Email 認證流程。
- 完成註冊後請至登入畫面，進行登入流程。



登入帳號

- 輸入註冊之電子郵件與密碼，點選「繼續」後完成登入。



6. 首次使用App與播放器

6-4. 連接播放器和設定

依 App 指示，完成播放器的配對設定。

① 開始設定

點選首頁上的  圖示進入 App 的「設定功能」。

② 新增播放器

點選「新增我的播放器」，進入配對導引頁面後，再次點選「新增我的播放器」，並依照 App 指示完成裝置開通與配對流程。

③ 新增播放器

請確認播放器已接上電源並處於開機狀態，然後點選「繼續」進行下一步。



6. 首次使用App與播放器

6-4. 連接播放器和設定

④ 開啟藍芽進行配對流程

如未開啟藍芽將會出現此步驟，請至手機系統開啟藍芽，以進行配對流程。

⑤ 連接手機 Wi-Fi

畫面將顯示手機系統偵測到的 Wi-Fi 網路清單，請選擇欲連接的網路並輸入密碼，再點選「繼續」。如需切換其他 Wi-Fi 網路，請返回手機系統設定頁面進行調整。

⑥ 進入配對模式

當畫面顯示「正在連線配對」時，表示播放器已成功進入配對模式。請耐心等待 App 引導進行下一步操作。

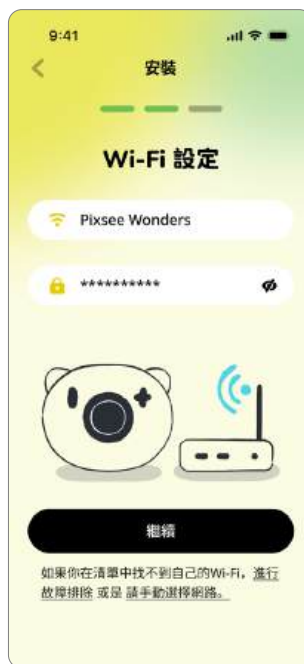

6. 首次使用App與播放器

6-4. 連接播放器和設定

⑦ 設置播放器名稱

您可以為此播放器命名，以方便後續識別與管理。設定完成後，點選「繼續」進入下一步。



⑧ 指定裝置給您的孩子

您可將多台播放器分別指定給不同的孩子使用。完成指派後，系統將自動記錄每位孩子的聆聽歷程與互動內容，幫助您追蹤其素養發展進度。請點選「選擇」將此裝置指定給孩子使用（需先建立孩子資料，若尚未建立，亦可稍後再進行設定）。



⑨ 韌體更新提醒

當畫面顯示此提示，表示播放器有最新韌體可供更新。請點選「我知道了」繼續，播放器將自動開始更新程序。更新完成後，裝置將自動重新啟動，以套用最新版本。



6. 首次使用App與播放器

6-4. 連接播放器和設定

⑩ 完成設定

當您看到此畫面顯示已設定的播放器名稱與所指定的孩子資訊，即表示播放器設定已順利完成。

如您尚未建立孩子資料，可稍後再於 App 中補充設定，隨時享受完整的聆聽體驗。

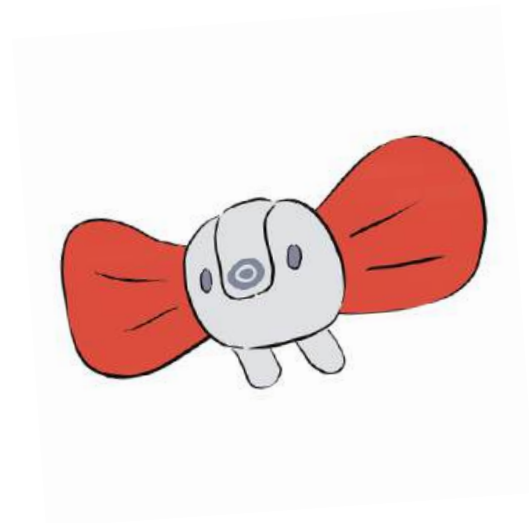

※ 建議操作：

為了完整體驗 Pixsee Wonders 播放器的所有功能，建議您先建立孩子資料並設定專屬播放清單。

如尚未建立播放清單，播放器僅能播放內建的 2 張預設原生專輯。欲瞭解如何建立播放清單，請參閱 [6-5. 為孩子挑選專屬內容](#)。

6. 首次使用App與播放器

6-5. 為孩子建立播放清單

播放器提供了內建的 2 張預設故事集。
增加故事內容清單，請在 App 或官網訂閱更多故事內容。

① 新增與設定孩子資訊

請先於 App 中新增孩子資料。
您可為每位孩子建立個人檔案，並將不同的播放器指派給對應的使用者，打造專屬的聆聽體驗。



6. 首次使用App與播放器

6-5. 為孩子挑選專屬內容

② 建立孩子專屬播放清單

於 App 下方（箭頭）向上滑動，即可進入「孩子的播放清單」和「學習履歷」頁面，點選右上角的  編輯圖示，即可開啟編輯模式。

您可以新增或刪除故事集，也可以長按並拖曳故事集來調整播放順序（每位孩子最多可設定 9 張故事集）。

③ 同步至播放器

當您在 App 中新增或編輯播放清單後，系統會在首頁或播放器設定頁面顯示「同步至裝置」提示。請點選該按鈕，將更新內容手動同步至播放器，以完成設定並確保播放內容正確更新。

④ 查看孩子聆聽紀錄 / 成就

App 下方（箭頭）向上滑動，即可進入「孩子的播放清單」和「學習履歷」頁面。透過聆聽紀錄，您可以清楚掌握孩子的收聽偏好與學習進度，了解每一次故事互動所累積的成長軌跡與素養成果。

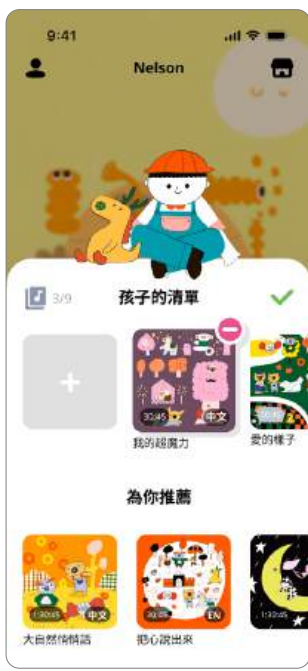

7. 播放器操作說明



7-1. 基本操作

綁定孩子頭像顯示

- 當開機畫面結束後，若播放器已綁定特定孩子，螢幕將顯示該孩子的專屬頭像，作為辨識識別依據。







① 播放清單列表操作



- 使用  /  按鍵可左右切換故事集。
- 每台播放器內建 2 張精選故事集（中文 / 英文各一），可立即播放。
- 您亦可透過 App 自訂播放清單，最多可加入 9 張故事集。
- 每張故事集封面上會顯示語言標示：「中文」代表中文故事集，「EN」代表英文故事集。



② 播放故事集

- 選擇欲播放的故事集後，按  鍵即可開始播放。
- 內容將依序播放，您可透過  /  鍵切換上下曲目，亦可跨專輯進行切換。
- 螢幕上的數字將顯示目前播放內容在該故事集內的順序。
- 按  鍵可暫停播放，再次按下則繼續播放。
- 按  鍵停止播放並返回播放清單列表畫面。
- 為確保最佳喇叭聆聽效果，請務必將耳機與充電孔的黃色保護蓋完全闔上。



- 在播放故事集時，長按  鍵即進入調整音量功能；您可透過  /  鍵調整音量。

③ 查看時間與電量



- 於主畫面按下  鍵，即可顯示目前時間與電量狀態。



7. 播放器操作說明

7-2. 功能選單操作

提供 音量調整 / 資料同步 / 螢幕亮度調整 / 故事語言設定（限已開通之神奇互動夥伴或配件）。

- 長按  鍵，進入功能設定選單。
- 短按  /  切換功能項目。

功能選單項目依序如下：



音量調整



檔案同步



螢幕亮度調整



故事語言設定





※

需先完成 NFC 神奇互動夥伴 / 配件的開通，此選項才會顯示

① 音量調整

- 長按  鍵進入功能設定選單，選擇「音量調整設定」，按進入調整。



- 使用  /  鍵調整音量等級，按  或  鍵以確認設定。

- 共提供六段音量等級可選擇，請依聆聽環境自由調整。

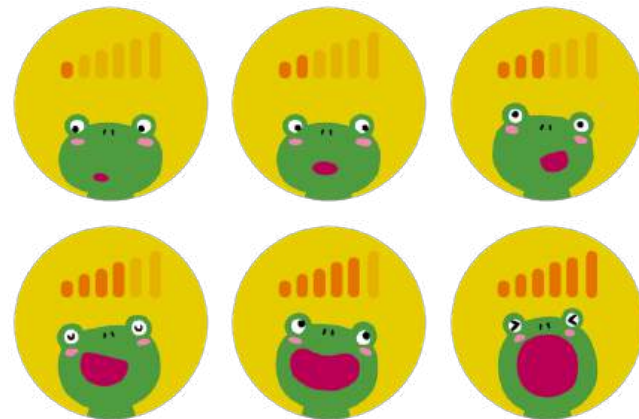



7. 播放器操作說明

7-2. 功能選單操作

② 資料同步

更新播放清單：

- 長按  鍵進入功能設定選單，選擇「資料同步」，按  進入操作。



- 出現「資料同步」圖像即表示已開始進行資料傳輸流程。
- 進行「資料同步」時，為確保資料傳輸穩定，無法手動中斷，請耐心等待同步完成後再進行其他操作。
- 「資料同步」完成後，播放器將顯示已同步完成的提示圖像，並於 3 秒後自動返回「資料同步」選單。



資料同步失敗與障礙排除：

- 「資料同步」過程中有可能因系統問題導致同步過程失敗，此時播放器將顯示提示「同步失敗」圖像，並於 3 秒後自動返回「資料同步」畫面，需請您重新操作流程，直到同步完成。
- 「資料同步」過程中若因網路連線問題導致同步過程失敗，此時播放器將顯示提示「網路連線問題」圖像，並於 3 秒後自動返回「資料同步」畫面，須請您重新設定 Wi-Fi 連線流程。



網路連線失敗與障礙排除：

- 打開App，進入播放器設定，選擇「Wi-Fi 設定」並按步驟操作，重新設定 Wi-Fi。
 - 當發生網路連線問題，請先檢查家中 Wi-Fi 設定及訊號強度並可嘗試以下方式排除問題：
 1. 靠近路由器
 2. 重啟路由器
 3. 重啟播放器
- 若同步失敗問題持續，請聯繫客服。

韌體更新提醒：



在資料同步過程若有「韌體更新」，播放器將會自動啟動韌體更新，完成後播放器將自動重啟。







7. 播放器操作說明

7-2. 功能選單操作

③ 螢幕亮度調整

- 長按  進入功能設定選單，選擇「亮度設定」後，按  進入調整。







- 按  /  切換亮度，按  或  以確認。
- 提供三段亮度選擇，請依使用環境自由調整。



④ 故事語言設定（僅適用於神奇互動配件）

- 請先在 App 中完成 Pixsee Friends 神奇互動配件 - Blankee 開通，且播放器執行檔案同步後，此設定才會顯示於功能設定選單中。
- 首次使用 Pixsee Friends 神奇互動配件 - Blankee，播放器會依預設語言自動播放其專屬故事清單。
- 長按  進入功能設定選單，選擇「故事語言設定」後，按  進入調整。



- 按  /  切換語言，按  或  確認設定。
- 可自由選擇語言：「中文」為中文、「EN」為英文、「All」為所有語言依序播放。



7. 播放器操作說明

7-3. 鬧鈴功能

設定鬧鐘

- 此功能僅適用於已指定孩童的播放器。

當鬧鈴響起時

- 若設備處於開機狀態，螢幕將顯示鬧鈴畫面並播放提示音。
- 可按  鍵手動關閉鬧鈴。
- 若長時間無操作，系統將自動停止鬧鈴並返回原畫面。

鬧鈴模式

- Pixsee Wonders 提供 7 種鬧鈴情境模式，幫助孩子建立日常生活的提醒，您可開啟播放器設定→設定鬧鈴。
- 記得設定完成後要同步至播放器才能使用。

若設備為關機狀態

- 到達鬧鈴設定時間時將自動開機並播放鬧鈴音效。

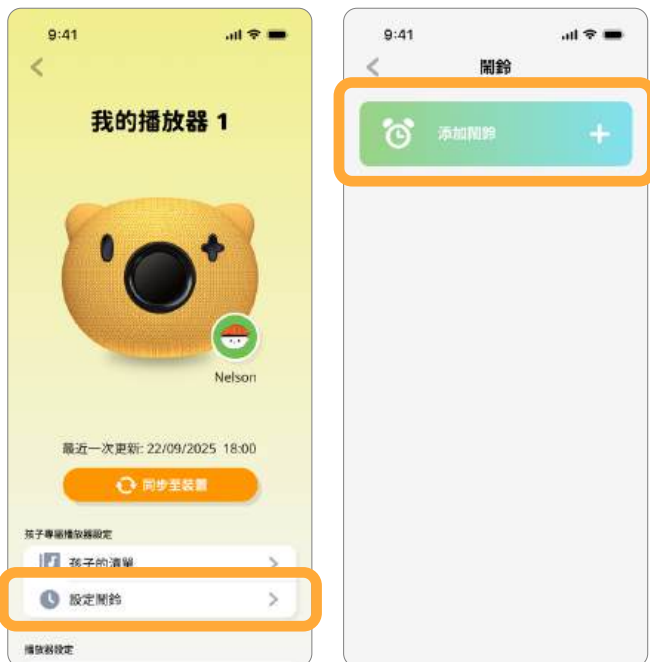

7. 播放器操作說明

7-4. 電量顯示與提醒

查看方式

- 於主頁按下  即可顯示當前剩餘電量。



電量狀態提示

- 當電量低於 10% 或 5% 時，系統將跳出「低電量提醒」提示訊息（約 6 秒後自動消失）。







- 當電量低於 1%，系統將顯示低電提示，並於 5 秒內自動關機。



- 當播放器正在充電或充電完成時，螢幕也會短暫顯示充電狀態提示（約 3 秒後自動消失）。



7-5. 待機模式與自動關機邏輯

- 若 2 分鐘內無播放內容，播放器將自動進入待機模式，關閉螢幕。
- 短按  即可喚醒並返回播放清單，短按 、 或  任一鍵，亦可喚醒並返回上次停留的畫面。
- 若 12 分鐘內未進行任何操作，系統將進入關機 / 低功耗休眠模式。

7. 播放器操作說明





7-6. 播放器解綁

若您需要解除播放器與帳號的綁定，請依下列步驟操作：

步驟一：App 操作

- 開啟 App，進入「設備管理」頁面，在下方按鍵選擇「解綁設定」，並依畫面指示進行解綁程序。

步驟二：播放器操作

- 同時長按  +  鍵，螢幕將顯示「Reset」訊息。
- 按下  鍵，即可完成解綁並將播放器恢復至原廠設定。
- 若不進行解綁，按  鍵可取消操作並返回。



7-7. 其他提示功能說明

Pixsee Friends 神奇互動夥伴 / 配件，未開通或開通失敗提示：

當尚未完成開通或是資料同步與下載不完整，系統將顯示 NFC 開通失敗或是資料同提示訊息，請依指引前往 App 完成開通。

想要瞭解如何開通與設定請參閱 [8. 開通與設定配件](#)。



未開通完成

當 Blankee 開通後，尚未新增任何內容清單，感應播放器時，此時系統將會顯示提示訊息，請先前往 App 設定新增內容清單。

如何新增內容請參閱 [9. 設定和新增 Blankee 播放內容清單](#)。



已開通，但 Blankee 資料
未下載至播放器



已開通，但尚未指定內容

8. 開通與設定配件

開通與設定

注意：每款 Pixsee Friends 神奇互動夥伴皆需於 App 中完成開通綁定後方能啟用專屬內容。

請依照下列步驟進行開通啟用 Pixsee Friends 神奇互動夥伴。

① 點選 App 首頁右上方  進入「奇想櫃」。

② 點選進入「我的收藏」。

③ 切換至「夥伴」頁籤，點選新增的神奇互動配件 Blankee。



8. 開通與設定配件

開通與設定

④ 依畫面指示進行將 Blankee 放置於手機感應區進行感應掃描。



⚠ 注意

感應期間盡量勿晃動以避免感應失敗，若感應失敗，請重新調整角度或位置。

欲瞭解晶片感應區的位置，請參閱 **3. 產品規格**。不同品牌與型號的手機，其 NFC 感應區位置將有所不同，請事先查詢您的手機品牌和型號的規格說明。或可參考下列常見範例：

- iPhone：感應區位於手機背面上方（主鏡頭附近）
- Samsung / Pixel：感應區多位於背面中央或主鏡頭下方
- Sony / Huawei 等其他品牌：位置可能因型號略有差異，建議參考說明書或官網資訊

⑤ 完成開通後，您可開始設定 Blankee 的播放內容，擇一選擇喜愛的故事專輯或自錄音檔，並完成綁定。

⚠ 注意

開通後將綁定至您的帳號，無法自行解除，如需協助，請聯繫客服。



9. 設定和新增 Blankee 播放內容清單

設定 Blankee 播放內容

您可為 Blankee 自訂播放錄音內容或故事集，請依下列步驟操作：

① 建立錄音播放列表

於 App 中開啟「建立你的 Blankee」功能，選擇「我的錄音檔」，新增並編輯錄音播放內容。



② 新增錄音至播放列表

進入「建立你的 Blankee」，點選「+」增加內容。



③ 編輯錄音播放列表

開啟「我的 Blankee」列表，勾選欲加入播放列表的錄音檔，點選「完成」。每個播放列表最多可加入 50 筆錄音內容。

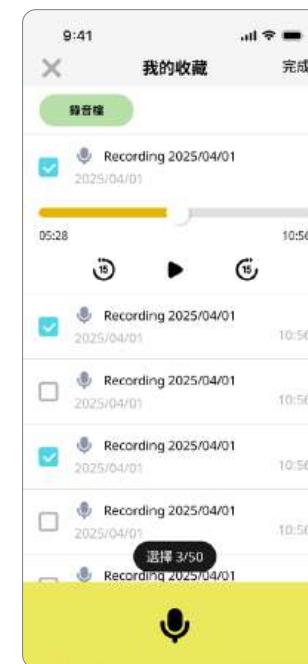

9. 設定和新增 Blankee 播放內容清單

設定 Blankee 播放內容

④ 完成錄音播放列表設定

完成設定後，請點選「連結至 Blankee」，將播放列表同步至 Pixsee Friends 神奇互動配件 - Blankee。

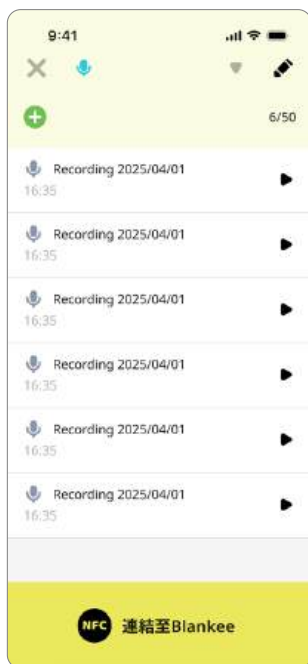

建立故事集播放列表

① 新增故事集至播放列表

進入「建立你的 Blankee」，點選「選擇故事集」。



② 選擇故事集

在「奇想櫃」或「圖書館」，選擇欲加入的故事集。



9. 設定和新增 Blankee 播放內容清單

建立故事集播放列表

③ 加入播放列表

點選故事集封面右上方的「+加入Blankee」按鈕，即可加入播放列表。



④ 存入播放列表

點選「連結至 Blankee」並再次感應 Blankee，即可將播放列表同步至 Pixsee Friends 神奇互動配件 - Blankee。

感應完成，請執行播放器的資料同步作業。資料同步完成，即可透過感應播放您所設定的內容。



10. 開始使用

感應播放方式

方式一：搭配 Pixsee Wonders 智慧有聲播放器使用

將 Pixsee Friends 神奇互動夥伴的 NFC 感應區輕觸播放器中間螢幕晶片感應區，即可啟動有聲內容。

感應成功後，裝置螢幕將顯示該夥伴的專屬內容封面，並自動播放對應有聲內容。



方式二：搭配手機使用

將 Pixsee Friends 神奇互動夥伴的 NFC 感應區輕觸手機 NFC 感應區，即可啟動有聲內容。（示意圖以 iPhone 為例）



Tips

- 若需瞭解 Blankee 的開通與設定方式，請參閱 [8. 開通與設定配件](#)。
- 了解晶片感應區位置，請參閱 [3. 產品規格](#)。

讓我們一起打開小耳朵，一起沉浸在 Pixsee Wonders & Pixsee Friends 的奇妙旅程吧！

※ 產品組合會依照通路有所不同，詳細請查閱[官方網站](#)獲得最新訊息。

11. 產品注意事項與NCC警語

Pixsee Wonders 智慧有聲內容播放器主機內含電子元件，Pixsee Friends 神奇互動夥伴或配件內含 NFC 感應晶片，為維護產品功能與使用安全，為維護產品功能與使用安全，建議由成人協助使用，特別是針對兒童、年長者或身障人士，請於成人監督與正確指導下操作，切勿將主機或配件用於啃咬、拋摔或重壓等不當用途。

請留意以下操作與使用環境注意事項：

- 請勿在傾斜或不穩固的平面上使用本產品，以避免主機滑落、損壞塑膠外殼或內部電子元件。
- 請勿將產品近距離放置於電器設備上方或周圍，以免受到熱源或電磁干擾。
- 首次使用前，建議先完成充電。播放器內建可充電電池，日常使用無需持續接插電源線。
- 請使用隨附的 USB-C 充電線，並搭配符合規格的電源充電器（額定輸入電壓 100V~240V，輸出電流 5V=2A 或以上）。
- 請勿與其他高耗電產品共用延長線或萬用插座，以免造成電源不穩定，導致設備損壞。
- 切勿使用未經國家安全認證的延長線或轉接器，以避免起火風險，亦可能影響 Wi-Fi 傳輸品質。
- 請勿使用損壞或非原廠的配件與周邊設備，以確保裝置效能與使用安全。
- 請勿以尖銳或金屬物體接觸充電孔或插頭觸點，以免造成短路或損壞。
- 操作前建議測試主要功能，熟悉操作流程並確認設備正常運作。
- 為維護產品效能與延長使用壽命，請於室溫環境下操作本產品。避免將本產品置於高溫、潮濕或日曬場所，如長時間曝曬的車內、窗邊、或加熱設備附近。

使用與安全注意事項：

- 操作時請勿以毛巾、布料或毯子覆蓋本產品或其電源線，並應確保散熱孔保持暢通，以利散熱。
- 本產品採用內建充電式電池，充電期間電池區域可能略有升溫，屬正常現象。充電時請於通風良好之處進行，並避免遮蓋通風區域。
- 請避免將本產品放置於強磁性物質附近，例如喇叭、電視等設備，以免影響運作。
- 請勿在洩漏可燃氣體、雨中或潮濕環境下使用或暴露本產品。
- 雷雨天氣期間，請避免使用無線路由器連線操作本產品，以降低閃電擊中風險。
- 請勿將本產品置於火源附近，或投入火中，以防爆炸或其他危險發生。

飛行中攜帶注意事項：

- 本產品內含充電式鋰電池，依據 International Air Transport Association (IATA) 與多數航空公司規定，此類裝置應放置於隨身手提行李內攜帶，不建議放入托運行李。避免將本產品置於機艙上方櫃或座位下方之封閉空間充電 / 使用，以減低鋰電池過熱或短路風險。
- 若搭機時須攜帶額外電池或「行動電源」功能的設備，請遵循航空公司對鋰電池額定容量（Wh 值）與數量的限制。

若本產品或電源線損壞，請勿自行嘗試拆卸修理，應立即聯繫本公司售後服務中心處理：support@pixseecare.com

11. 產品注意事項與NCC警語

限用物質含有情況標示表

設備名稱 : Pixsee Wonders 智慧有聲內容播放器 Equipment name		型號 (型式) : SS-SPKM01 Type designation (Type)				
單元 Unit	限用物質及其化學符號 Restricted substances and its chemical symbols					
	鉛 Lead (Pb)	汞 Mercury (Hg)	鎘 Cadmium (Cd)	六價鉻 Hexavalent chromium (Cr ⁶⁺)	多溴聯苯 Polybrominated biphenyls (PBB)	多溴二苯醚 Polybrominated diphenyl ethers (PBDE)
電路板	—	○	○	○	○	○
外殼	○	○	○	○	○	○
喇叭	○	○	○	○	○	○
配件	○	○	○	○	○	○
電源線	○	○	○	○	○	○

備考1: 「超出 0.1 wt %」及「超出 0.01 wt %」係指限用物質之百分比含量超出百分比含量基準值。
 Note 1: “Exceeding 0.1 wt %” and “exceeding 0.01 wt %” indicate that the percentage content of the restricted substance exceeds the reference percentage value of presence condition.

備考2: 「○」係指該項限用物質之百分比含量未超出百分比含量基準值。
 Note 2: “○” indicates that the percentage content of the restricted substance does not exceed the percentage of reference value of presence.

備考3: 「—」係指該項限用物質為排除項目。
 Note 3: The “—” indicates that the restricted substance corresponds to the exemption.

11. 產品注意事項與NCC警語

NCC警語：

取得審驗證明之低功率射頻器材，非經核准，公司、商號或使用者均不得擅自變更頻率、加大功率或變更原設計之特性及功能。

低功率射頻器材之使用不得影響飛航安全及干擾合法通信；經發現有干擾現象時，應立即停用，並改善至無干擾時方得繼續使用。

前述合法通信，指依電信管理法規定作業之無線電通信。低功率射頻器材須忍受合法通信或工業、科學及醫療用電波輻射性電機設備之干擾。

⚠ 警告

使用過度恐傷害視力。

⚠ 注意

使用 30 分鐘請休息 10 分鐘；每天看螢幕不要超過 1 小時。

12. 設備廢棄及回收處置

請遵守您所在地區之相關法規，妥善處理本產品之回收事宜。如有相關疑問，建議聯繫當地政府主管機關，瞭解當地法規、回收方式及回收據點等詳細資訊。

依所在地區之法規，請將本產品送至指定之電氣與電子設備回收據點，切勿將本產品與一般家庭垃圾一同丟棄。透過正確回收本產品，為環境保護與資源永續利用貢獻一份心力。



廢電池請回收

13. 清潔保養

本體設備：

請使用潔淨柔軟之乾布輕拭本產品表面，避免刮傷或損壞外觀。

請勿在本產品周圍使用強力溶劑（如稀釋劑、含苯溶劑）或其他具腐蝕性之化學溶劑。

本產品僅具備生活性防潑功能，請勿將產直接潑水、淋水，亦避免接觸海水、鹽水、加氯水或含糖飲料等液體。如因不當使用導致進水，將影響產品功能並可能喪失保固資格。

清潔本產品之前，請務必先關閉電源，並斷開電源适配器的連接，確保使用安全。

Pixsee Friends 神奇互動配件 - Blankee：

禁止使用漂白劑及含相關成份之洗劑，不可揉洗、機洗。

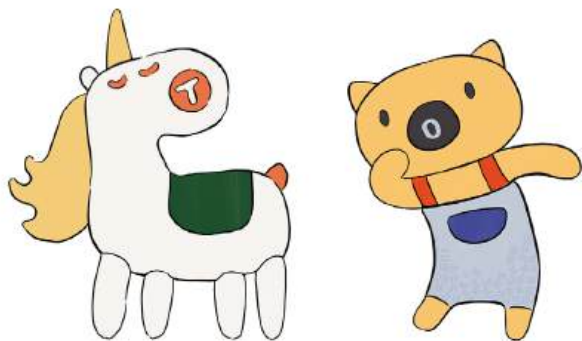

14. 保固與免責聲明

保固與售後服務

當您開始使用本產品時，即視為您已閱讀、理解、接受本產品使用說明書及安全相關規範、注意事項和免責聲明等全部條款。

您承諾僅出於正當目的使用本產品，並遵守本公司制定的相關政策或準則。關於保固維護，請參閱官網之「[保固政策](#)」。

免責聲明

本說明書係以「現況」及「目前明示條件」提供。

在法律允許的範圍內，本公司就本說明書不提供任何明示或默示的擔保，您應自行承擔使用本說明書所涉及之所有風險。您知悉並同意本公司保留隨時修改本說明書之權利。本產品規格若有調整，相關說明將會同步更新。詳細更新資訊請參閱官網。軟體部分免責聲明請參閱 App 內使用條款與隱私政策說明頁面。

15. 客服聯繫資訊

客服信箱 support@pixseecare.com

FB <https://facebook.com/pixseecare>

IG <https://www.instagram.com/pixseecare>

客服專線
0800-088-618
服務時間：週一至週五 09:00~12:00、13:00~17:00（例假日及國定假日除外）

官方網站 www.pixseecare.com/tw/wonders



LINE 小幫手



FB



IG

